

## Аудиопроцессор SURROUND KE642

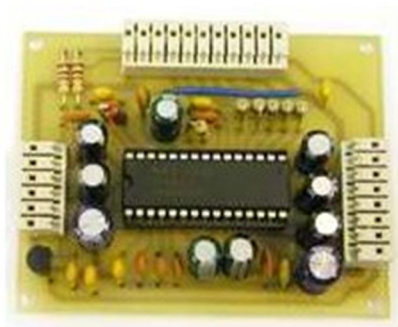

Аудиопроцессор преобразует стереофонический сигнал в четырехканальный. При дальнейшем подключении к качественному усилителю (усилителям) получается гиперобъемная звуковая картина (SURROUND).

Основу специализированного аудиопроцессора составляет суммарно-разностная матрица и фазосдвигающие (на угол  $\alpha$ ) цепи. В результате обработки формируются сигналы  $L + \alpha$  (L-R),  $L - \alpha$  (L-R),  $L + R$ ,  $\alpha$  (L-R), которые поступают на выводы "OUTL", "OUT R", "OUT CENTER" и "OUT SURROUND" соответственно.

В зависимости от выбранного переключателями S1, S2 режима выкл/музыка/кинофильм/Dolby Surround изменяется фазовый сдвиг  $\alpha$ , а положение регуляров "CENTER" и "SURROUND" влияют на долю дополнительных сигналов (L-R) и  $L + R$ , что позволяет изменить звучание от обычного стерео до гиперобъемного.

### Характеристики

Напряжение питания	8...18 В
Ток потребления	35 мА
Входной сигнал (макс.)	500 мВ
Выходной сигнал (макс.)	3 В
Коэффициент нелинейных искажений	не более 0,2 %
Диапазоны регулировки:	
Громкость	-80...+21 дБ
Тембр низких частот (40 Гц)	-19...+17 дБ
Тембр высоких частот (16 кГц)	-15...+17 дБ

### Монтажная схема

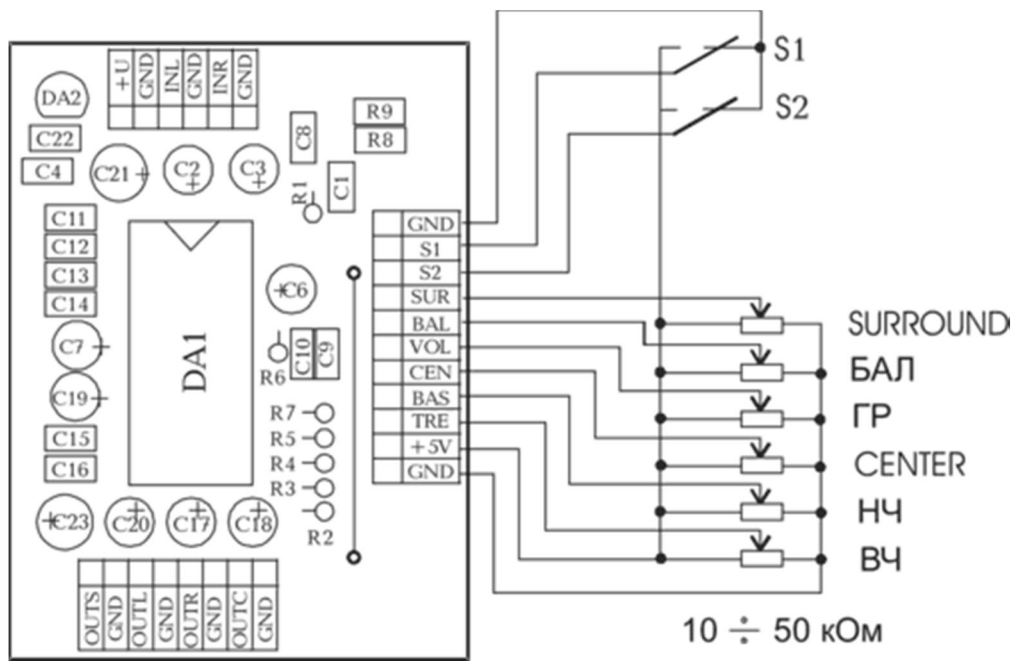

Принципиальная схема

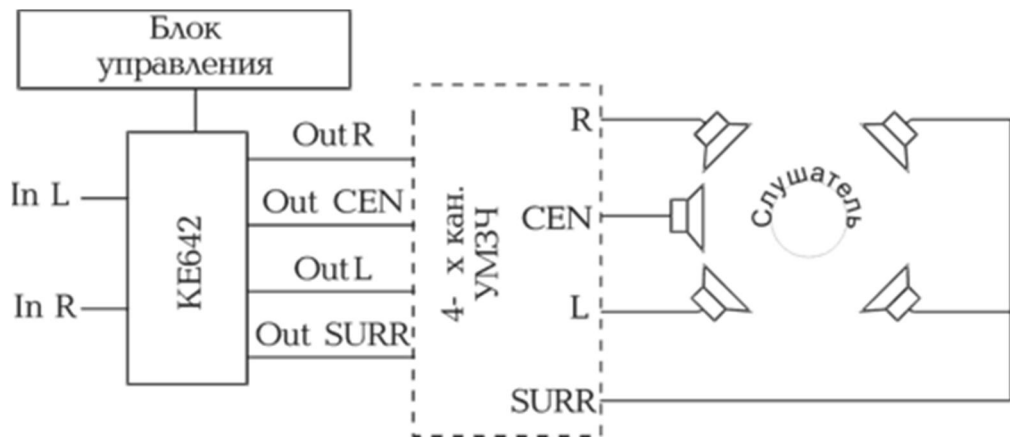

Сигналы с аудиопроцессора подаются на 4-х канальный УМЗЧ, и затем на акустические системы. На рис. показан вариант построения выходной части аудиокomплекса и расположения акустических систем. В канале "SURROUND" можно использовать либо две колонки, либо одну (напротив фронтальной). При параллельном соединении акустических систем, подключенных к каналу SURROUND, их нужно сфазировать. Суммарное сопротивление систем не должно быть менее 4 Ом. На качественное восприятие звука оказывает также тип акустики и ее размещение, с учетом особенностей помещения.

(Блок управления в комплект не входит.)